



HANDLEIDING

ENJOY LIFE IR100+, IR200+
IR300+, IR400+ & IR450+



Geniet weer van het leven, zonder pijn en vol energie!



Inhoudsopgave

Inhoudsopgave	1
Algemene informatie	2
Montage	3-11
Bedienen	12-15
Foutcodes, onderhoud en waarschuwingen	16-17
Notities	18

Algemene informatie



1. Voorwoord

Bedankt voor het aanschaffen van uw Enjoy Life infrarood sauna. Lees deze handleiding aandachtig door voordat u begint met het opbouwen en bewaar hem goed. Noteer hieronder het serienummer van de infraroodcabine. Deze kunt u vinden op de powerbox van de cabine. U heeft dit nummer nodig in geval van storing of reparatie.

Serienummer: _____

2. Introductie

In de zoektocht naar de perfecte sauna heeft Enjoy Life het beste van drie werelden in één sauna gecombineerd, namelijk: full spectrum infrarood, carbon infrarood en de traditionele Finse sauna. Deze kunnen zelfs alledrie tegelijk gebruikt worden, iets wat uniek is bij Enjoy Life! De sauna's zijn standaard van hoogwaardig, heerlijk ruikend Red Cedar hout. Daarnaast zijn ze uitgerust met de meest moderne technologieën uit de saunawereld, zoals LED kleurentherapie, een zeer luxe bedieningspaneel, Bluetooth muziek installatie en nog veel meer.

3. Let op

Reparatie mag alleen uitgevoerd worden door een gekwalificeerde elektricien. Controleer de stroomvoorziening en zorg ervoor dat u een geaard stopcontact gebruikt. Gebruik alleen originele onderdelen. Sluit de infraroodcabine direct aan op een stopcontact, zonder verlengkabel of stekkerdoos, en sluit hier geen andere apparaten op aan. Plaats de cabine op een vlak en droog oppervlak.

Montage

1. Montage tekening

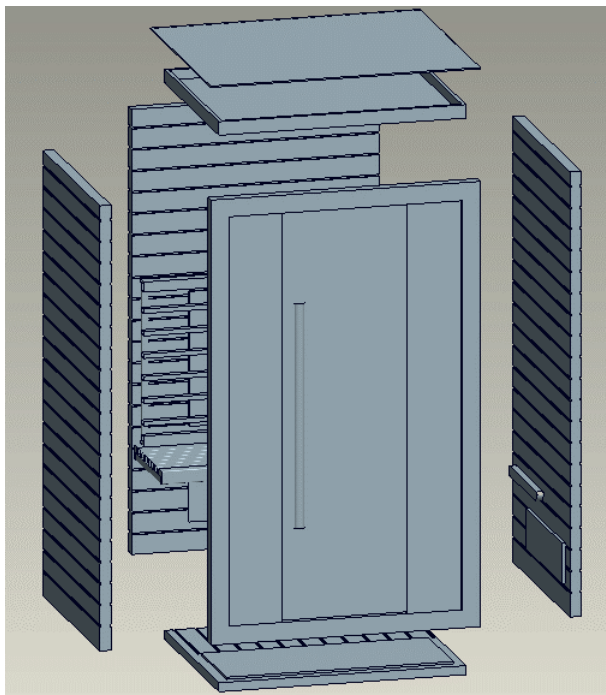



2. Onderdelen

NUMMER	NAAM	AANTAL
1	Stof afdekplaat	1
2	Dakpaneel	1
3	Achterpaneel	1
4	Zijpaneel	2
5	Voorpaneel	1
6	Handvat	1

7	Bank	1
8	Vloer paneel	1
9	Rugsteun	1

3. Klein materiaal

Afbeelding					
Onderdeel	Rubber Strip	Schroef	Schroef		
Specificaties	8mm	6x70 mm	4x20 mm	4x40 mm	4x50 mm
Aantal	2	16	20	14	5

4. Montage tips

Verwijder het verpakkingsmateriaal en controleer of alle onderdelen compleet en in goede staat zijn voordat u begint met de montage. Wij adviseren deze cabine op te bouwen met minimaal 2 personen. Controleer de verzinkingen en de diameters van de boorgaten om schade aan het hout te voorkomen. De minimaal vereiste kamerhoogte om de cabine op te bouwen is 210 cm.

5. Gereedschappen

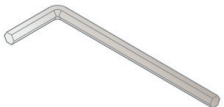
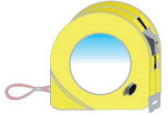
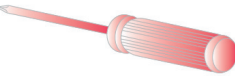
Afbeelding					
Naam	Inbusleutel	Rolmaat	Kruiskop schroevendraaier		
Specificaties	2mm	4mm	3m	Ph2	

Montage volgorde

1. Plaats het vloerpaneel op de gekozen locatie.

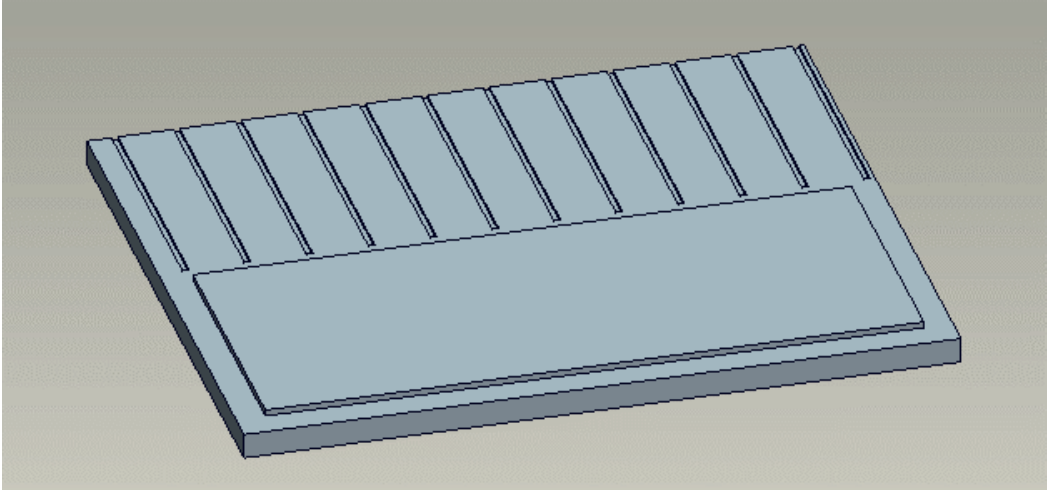

2. Plaats het achterpaneel op het vloerpaneel.

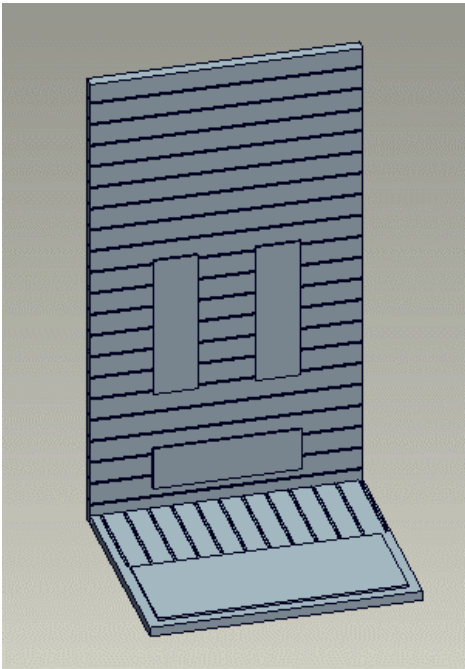

3. Plaats het linker en rechter zijpaneel op het vloerpaneel. Zet de zijpanelen vast aan het achterpaneel door de schroeven in de voorgeboorde gaten te draaien*.

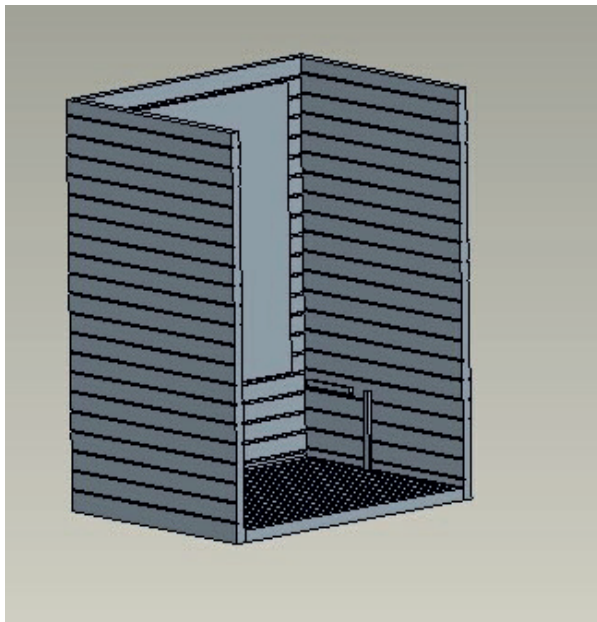

Vooraanzicht

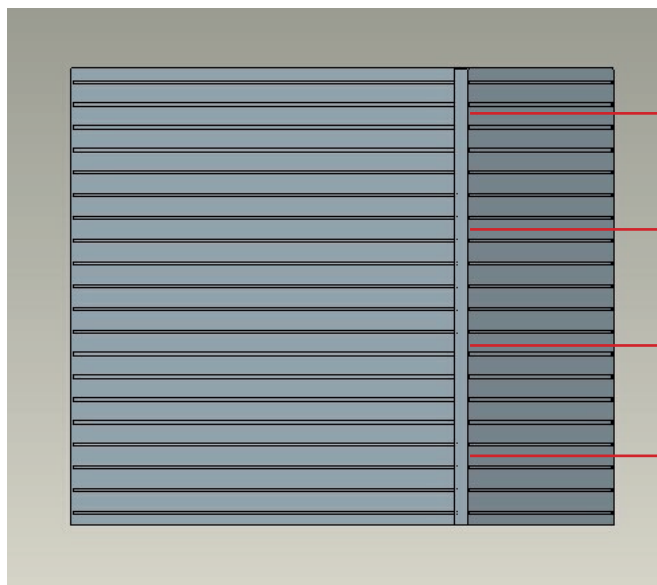

Achteraanzicht



8x Ø6x70mm

4. Plaats het voorpaneel op het vloerpaneel en tussen de zijpanelen. Schroef ook dit paneel vast met dezelfde schroeven.

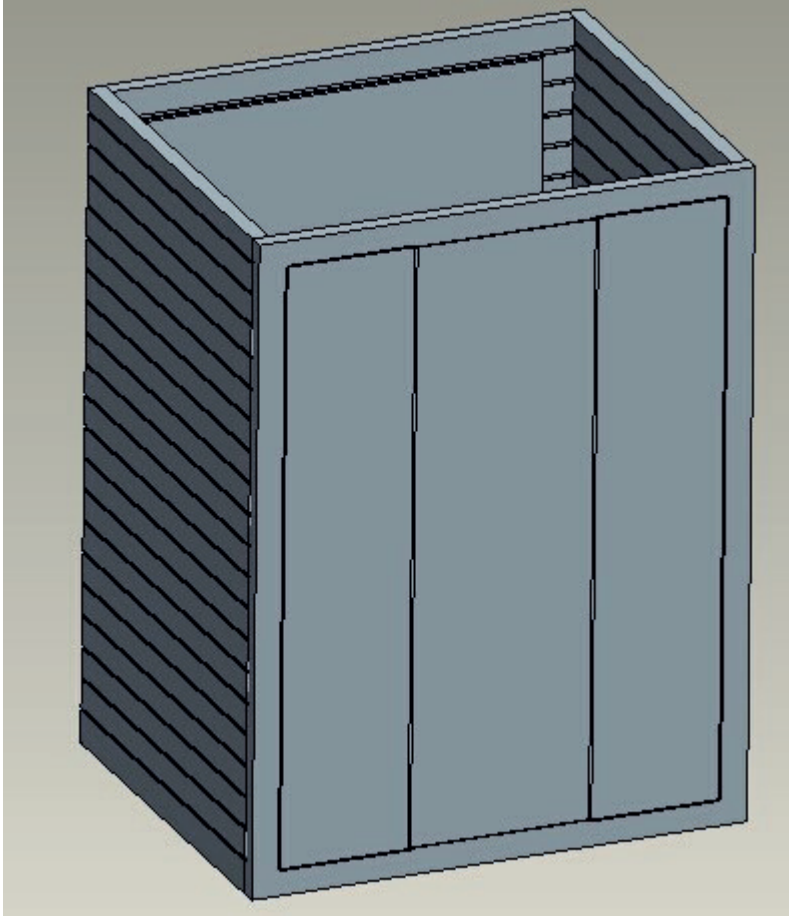

8x Ø6x70mm

5. Plaats het dakpaneel. Zorg ervoor dat u de bekabeling netjes doorvoert.

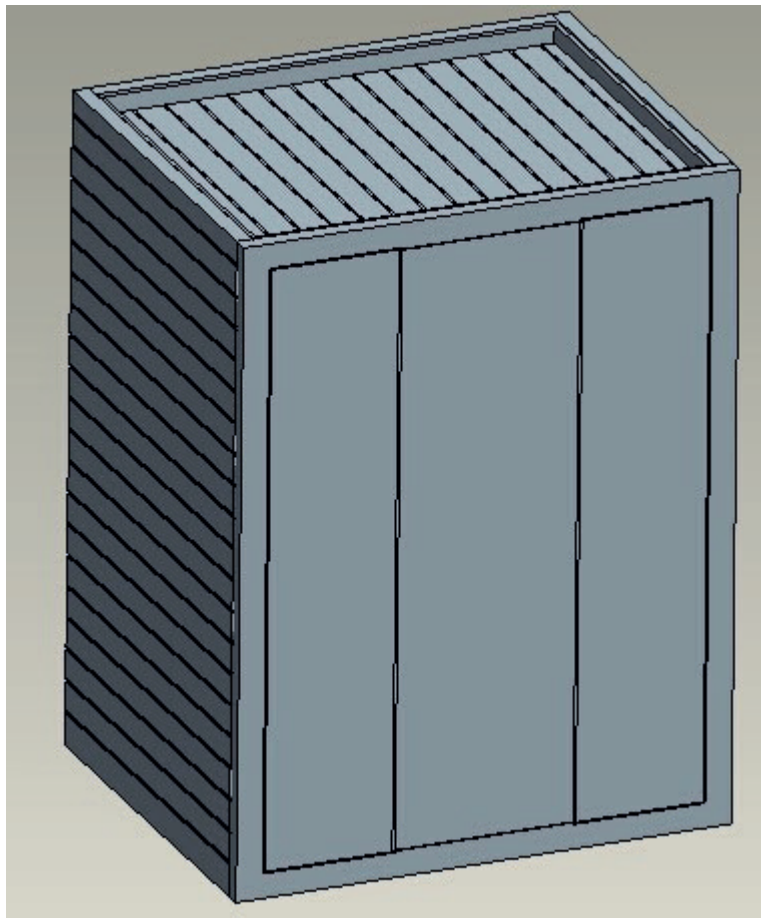

Gebruik de volgende
schroeven voor het
bevestigen van het
dakpaneel

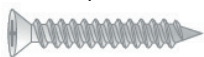

Ø4x20mm

6. Plaats het bankje en eventueel de kachelbescherming*.

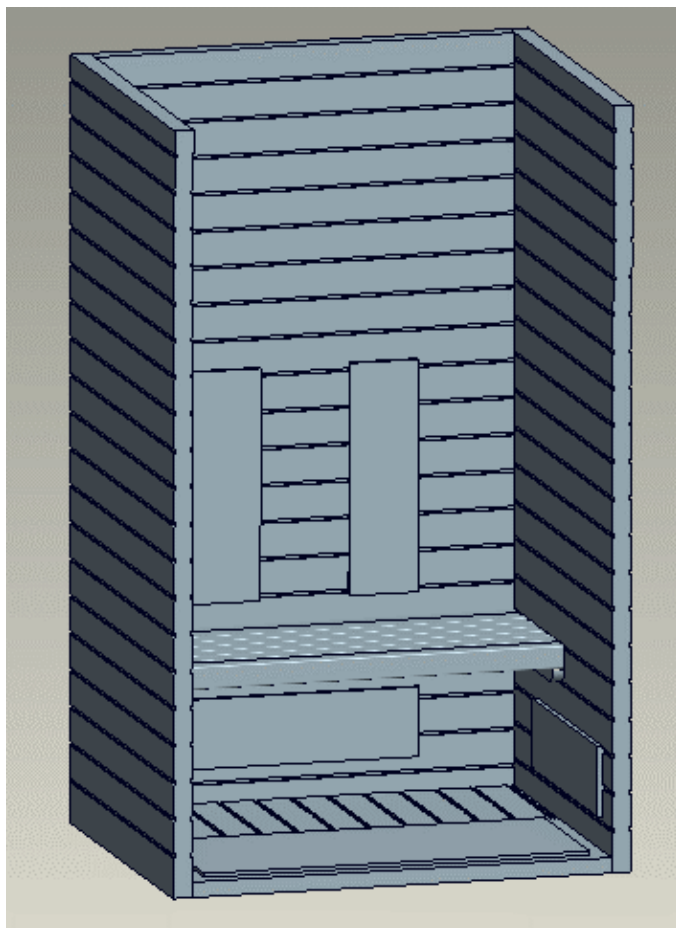

*Indien u gekozen heeft voor een infraroodcabine met fine saunakachel combinatie, monteer dan ook de saunakachel houder, de kachel en de kachelbescherming.

Gebruik de volgende schroeven voor het bevestigen van de kachelbescherming.



Ø4x20mm

Houder saunakachel



Onderdelen kachelbescherming



Kachelbescherming



7. Plaats de ruggensteun.

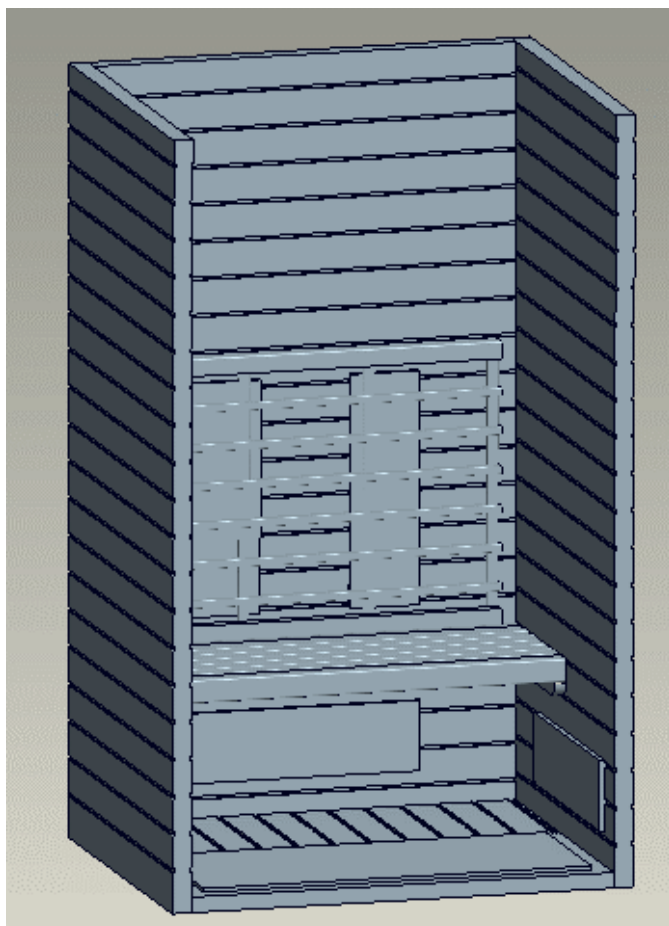

Gebruik de volgende schroeven voor het bevestigen van de ruggensteun.



Ø4x40mm

8. Sluit alle stekertjes aan op het dakpaneel, onder de bank en bij de rugleuning.

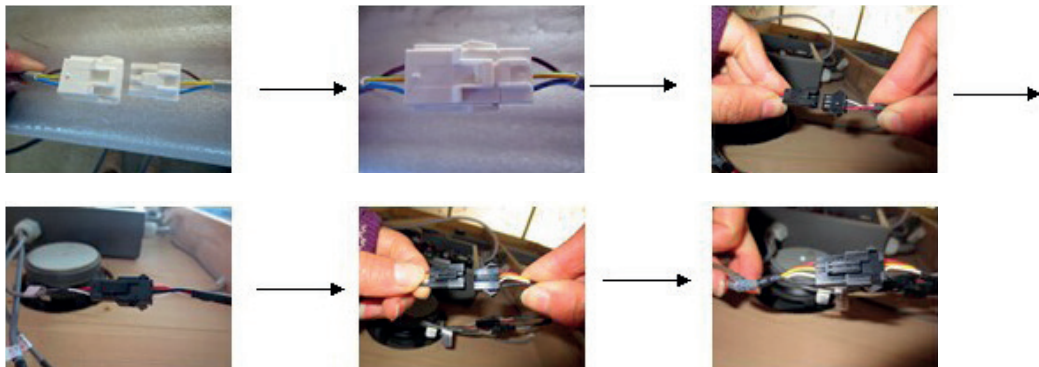







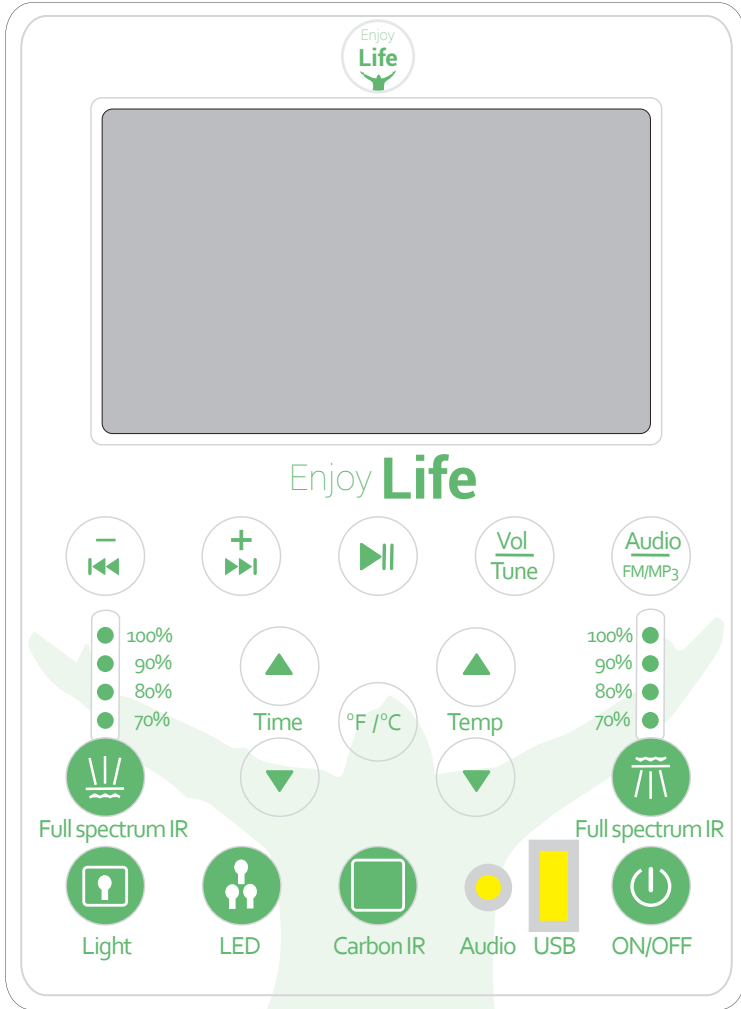







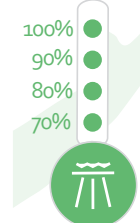

GEFELICITEERD!

U bent klaar met de opbouw van uw Enjoy Life Infrarood cabine!

Bediening



Knop	Functie	Knop	Functie
 ON/OFF	Aan/uit knop	 Carbon IR	Carbon stralers in of uit schakelen
 Time 	Timer instellen	 Temp 	Temperatuur instellen
 °F / °C	Wisselen tussen °C en °F	 Light	Licht aan/uit binnen
 LED	Aan/uit LED kleurentherapie	 Audio USB	Audio jack en USB poort
 100% 90% 80% 70%	Heater groep 1. Dimbaar van 100% tot en met 70%	 100% 90% 80% 70%	Heater groep 2. Dimbaar van 100% tot en met 70%
 Kies MP3 mediabestand	Kies FM kanaal	 Vol Tune	Schakel tussen tuner en volumeregelaar
 Houd '-' ingedrukt om FM kanaal te zoeken			
 Houd '+' ingedrukt om FM kanaal te wissen		 Audio FM/MP3	Schakel tussen USB / Bluetooth / FM radio
 Start/stop muziek			

1. Steek de stekker van de sauna in een geaard stopcontact.
2. Druk op de aan/uit knop van de sauna.
3. **Automatisch starten instellen:** Wanneer u de sauna uitschakeld, drukt u 5 seconden op de 'Time ↓' knop. Op het scherm ziet u nu '30 hours' staan. Met de pijltjes toetsen kunt u nu instellen over hoeveel uur de sauna automatisch zal gaan starten. Wanneer de gewenste tijd op het scherm wordt weergegeven en u 5 seconden lang geen knop indrukt, wordt de tijd bevestigd. De aan/uit knop zal nu gaan knipperen.

Let op: De sauna zal automatisch starten voor 60 minuten en zal opwarmen tot de maximale warmte van 65 °C.

4. **Automatisch starten uitschakelen:** Houdt de aan/uit knop 5 seconden ingedrukt. Het indicatielampje zal stoppen met knipperen en het automatisch starten is gestopt. U kunt ook de sauna aanzetten door op de aan/uit knop te drukken. Hierdoor wordt het automatisch starten ook geannuleerd.

5. **Lange tijd verwarmen:** Zet de sauna aan. Houdt de knop 'Time ↑' ingedrukt. Nu kunt u de timer instellen van 1 tot 4 uur. De tijd wordt automatisch opgeslagen als u 5 seconden geen knop indrukt.

Let op: Wij adviseren maximaal 30 MINUTEN gebruik te maken van de full spectrum stralers per sessie.

6. **Lange tijd verwarmen uitschakelen:** Druk op de 'Time ↓' tot u '1 hour' ziet. Houd de knop vervolgens 5 seconden in om de modus te verlaten.

7. **Temperatuur instellen:** Druk op 'Temp ↑' of 'Temp ↓' om de temperatuur hoger of lager in te stellen. Druk op de knop '°C en °F' om te wisselen tussen graden Celsius en Fahrenheit.

8. Druk op '**Carbon IR**' om de carbonpanelen in of uit te schakelen.



9. Druk op de **'Light'** knop om de lamp binnen aan of uit te zetten.

10. **LED Afstandsbediening:**



Met deze afstandsbediening kun u de LED strip aan en uit schakelen. Ook kunt u hiermee de kleur van de LED strip wijzigen.

11. **USB/MP3/AUDIO Speler:** Plug een USB stick/mp3 speler of andere muziekspeler in om muziek af te spelen. U kunt ook muziek streamen met uw telefoon door deze te koppelen aan de Bluetooth van de sauna.

12. **Infraroodcabine uitschakelen:** Schakel de cabine uit door op de aan/uit knop te drukken. Daarna kunt u mits gewenst de stekker loskoppelen.

13. **Testen:** Wanneer u de infrarood cabine volledig heeft geïnstalleerd en de stekker heeft aangesloten, laten we het systeem een automatische test uitvoeren. Druk 2 seconden op de 'Heater groep 1' of 'Heater groep 2' knop totdat u een piep hoort. Wanneer u dit gedaan heeft en de sauna correct is aangesloten zal de foutcode van het scherm verdwijnen.

Meldingen

- E0** - Fout in temperatuursensor
- E1** - Kortsluiting in temperatuursensor
- E2** - Automische dimfunctie is in werking.
- E3** - Geheel Heater groep 1 werkt niet (niet aangesloten)
- E4** - Elektrische spanning groep 1 is hoog
- E5** - Heater groep 1 heeft een te hoge uitgaande stroom. Hoger dan 100%
- E6** - Elektrische spanning is laag (Heater groep 2 werkt niet goed, er is een kortsluiting of een fout in de aansluiting)
- E7** - Geheel Heater groep 2 werkt niet (niet aangesloten)
- E8** - Elektrische spanning groep 2 is hoog.
- E9** - Heater groep 2 heeft een te hoge uitgaande stroom. Hoger dan 100%



Gebruik en onderhoud

1. Aanbeveling voor gebruik

Drink voldoende water voor, tijdens en na het gebruik van de infrarood sessie. Droog uzelf compleet af na gebruik. Wij adviseren u niet langer dan 30 minuten gebruik te maken van de full-spectrum stralers.

2. Onderhoudsinstructie

Reinig de infrarood cabine met een vochtige katoenen handdoek. Droog de cabine met een droge handdoek. Reinig het glas me een raam/glas reiniger en een zachte doek. Giet geen water over het controlepaneel en maak het controle paneel ook niet nat. Om het controle paneel te reinigen gebruikt u een heel licht bevochtigde doek met een klein beetje zeep. Gebruik geen chemische wasmiddelen voor het reinigen van de cabine. Draai eens in de 3 maanden de schroeven van de wanden en de bank aan.

Waarschuwingen

1. Om brand te voorkomen, laat geen handoeken/kleding liggen in de cabine.
2. De saunakachel mag NOOIT bedekt worden.
3. Raak de lampen en de saunakachel niet aan tijdens en kort na gebruik. Deze onderdelen kunnen heet zijn.
4. Als er onderdelen vervangen dienen te worden, haalt u de stekker uit het stopcontact en laat u de onderdelen eerst afkoelen.
5. Wanneer een elektrische aansluiting beschadigd raakt zal dit moeten worden gerepareerd door de verkopende partij of een erkende elektricien.
6. Zet geen huisdieren in de cabine
7. Als u lijdt aan een ziekte of andere gezondheidsproblemen, met name hartaandoeningen of stoornissen in de bloedsomloop, of als u medicijnen gebruikt, dient u uw arts te raadplegen voordat u de sauna gebruikt.



Geniet weer van het leven, zonder pijn en vol energie!